

АСЛ | июнь 2024

Оптимизация медицинских услуг с помощью технологий мирового уровня

Представление
Личные ожидания
Портфолио
Перспектива

Компания, ориентированная на превосходство

Компания **ACL** была основана в Лейпциге, Германия, в 1997 году и стала пионером в разработке медицинского моноблока (AiO-PC) в 1995 году. Имея 70% доли рынка в ключевых европейских регионах, компания работает более чем в 75 странах. Компания имеет обширные собственные научно-исследовательские и производственные мощности, сертифицирована по стандарту ISO (13485, 9001, 16949, 14001) и имеет офисы в США, Дубае и Гонконге.



Цель компании – обеспечить медицинский персонал лучшим оборудованием для повседневной работы, обеспечивая безопасность и благополучие пациентов с учетом специальных гигиенических норм и непрерывного использования оборудования. Продукты легко настраиваемы и адаптированы к потребностям каждого отдельного клиента, даже если это необходимо для одного продукта. На продукцию ACL предоставляется гарантия до 5 лет, что обеспечивает долговечность и безопасность инвестиций.

Места ИСПОЛЬЗОВАНИЯ нашей продукции

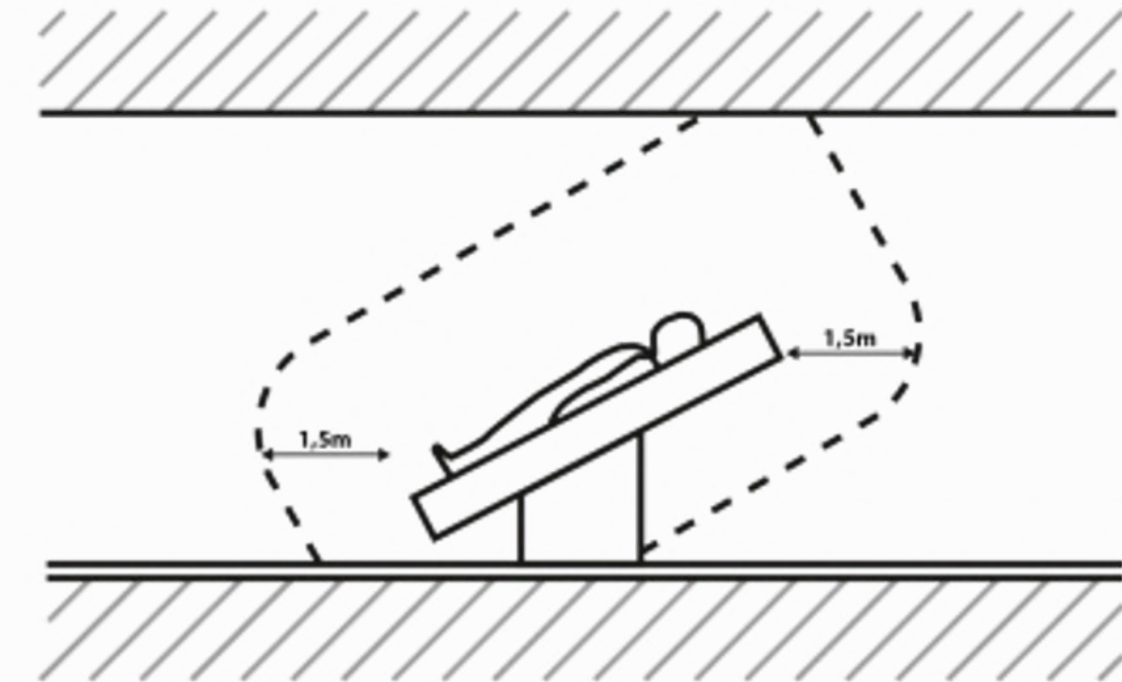
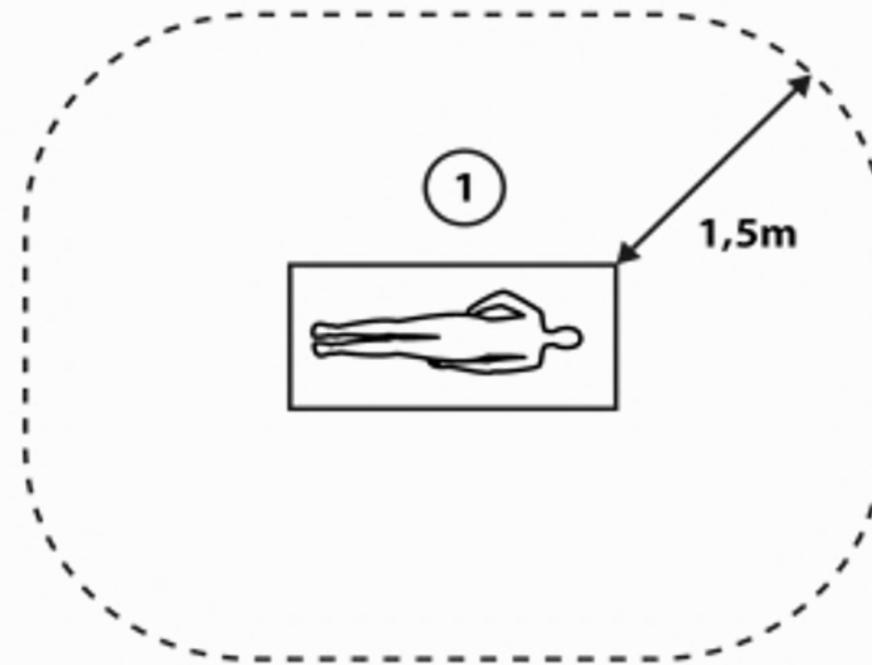

Окружающая среда пациента =
оборудование, используемое на пациенте
ИЛИ в зоне примерно 1,5 м вокруг пациента

Технологии для вашего будущего

ИТ и электронное оборудование для медицинских и гигиенических сред

- Медицинские компьютеры
- Медицинские панельные ПК
- Медицинские мониторы
- Медицинские экраны большого формата для операционных залов
- Мобильные медицинские компьютеры
- Разработка индивидуальных устройств для медицинского применения



Контактное лицо



Gregor Kern

- Директор по глобальным продажам, ACL GmbH
- 24 года опыта развития международного бизнеса и выхода на рынок в сфере медицинских ИТ
- Многолетний опыт разработки и вывода на рынок новых инновационных продуктов
- Обширная международная сеть в сфере медицинских технологий.
- LinkedIn: <https://www.linkedin.com/in/gregor-kern-75b02259/>

Контактное лицо



Erkinbek Ismoilov

- IT-менеджер, ACL GmbH
- 8 лет в ACL, ответственный за ИТ-инфраструктуру.
- LinkedIn: <https://de.linkedin.com/in/erkin-ismoilov>

Личные ожидания



Почему Казахстан?

- Корпоративная стратегия по расширению глобального бизнеса.
- Создание устойчивых отношений.
- Казахстан — растущий рынок, и мы хотим поддержать дальнейшее расширение медицинского обслуживания.
- Мы считаем, что наш опыт и ноу-хау будут полезны.
- Благодаря нашей гибкости мы убеждены, что можем оптимально реагировать на индивидуальные потребности казахстанских клиентов.
- Мы хотим узнать о казахстанском рынке и трудностях в этом рынке.
- Разработка новых решений совместно с казахстанскими партнерами.

Поддержка

Довериться опыту...

- Как избежать «ошибок», допущенных на других рынках.
- Консультации по использованию новых технологий обычно требуют новых процессов и рабочих процессов.
- Поддержка в приобретении **и использовании** оптимальных технических решений для достижения наилучших результатов, высокой удовлетворенности сотрудников и максимального благополучия и безопасности пациента.
- Защита инвестиций «Качество против цены».

Портфолио



Dräger

Movita

OCL

Dräger

Movita

10











OR-PC®
our centrepiece for strenuous
non-stop operation



OR-MD®
the best image
in FHD and 4K



OR-CONSOLE®
the individual and versatile wall
module



Mobile solution
perfectly assembled ward
trolley



OR-PC® Hot Swap Battery
mobile use in continuous
operation



OR-PAD® Medical Tablet
the reliable companion
in daily hospital work



OR-PC® Box / Box Mini
compactness with full
computing power

OR-PC[®]



OR-MD[®] Medical Display



OR-PC[®] Hot Swap



OR-PAD®



OR-PC[®] BOX

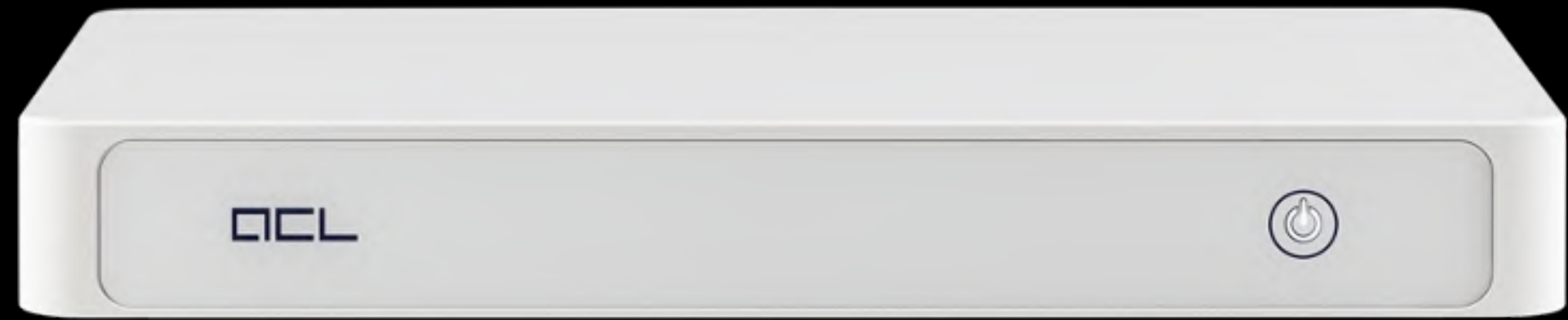

OR-Console®

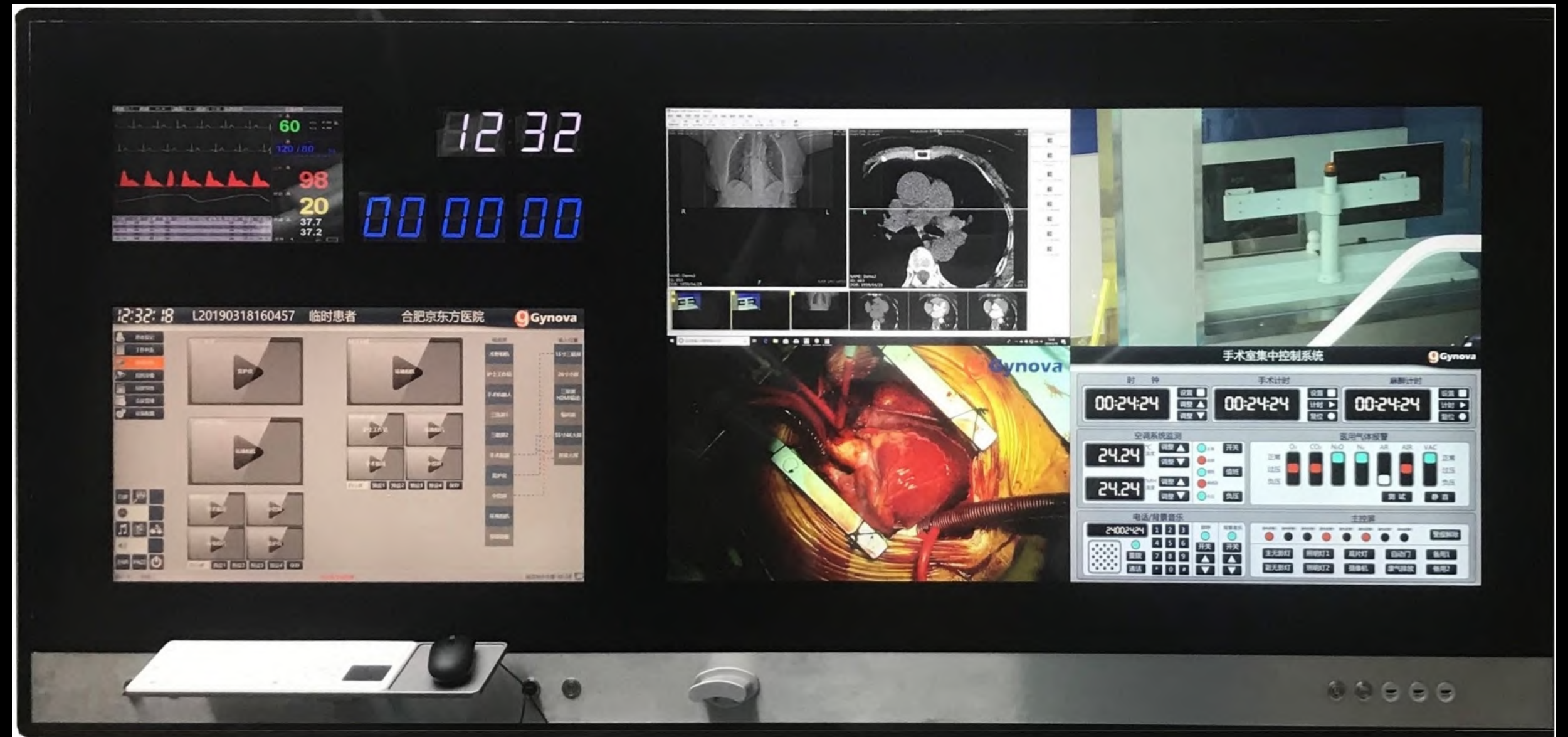

OR-CART®



Развитие | Будущее

ACL® Оазис



Oasis Pod

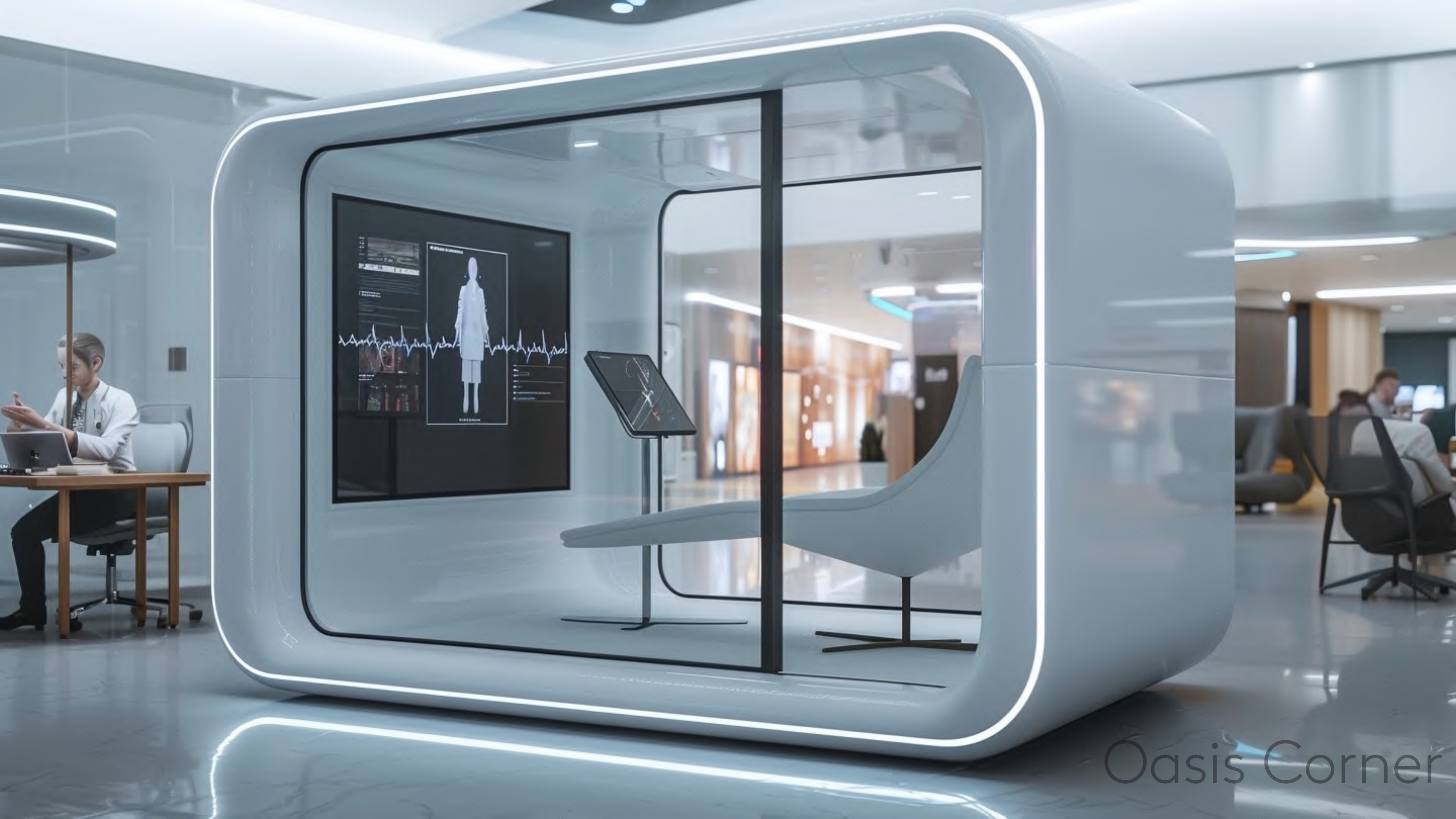

Oasis Corner

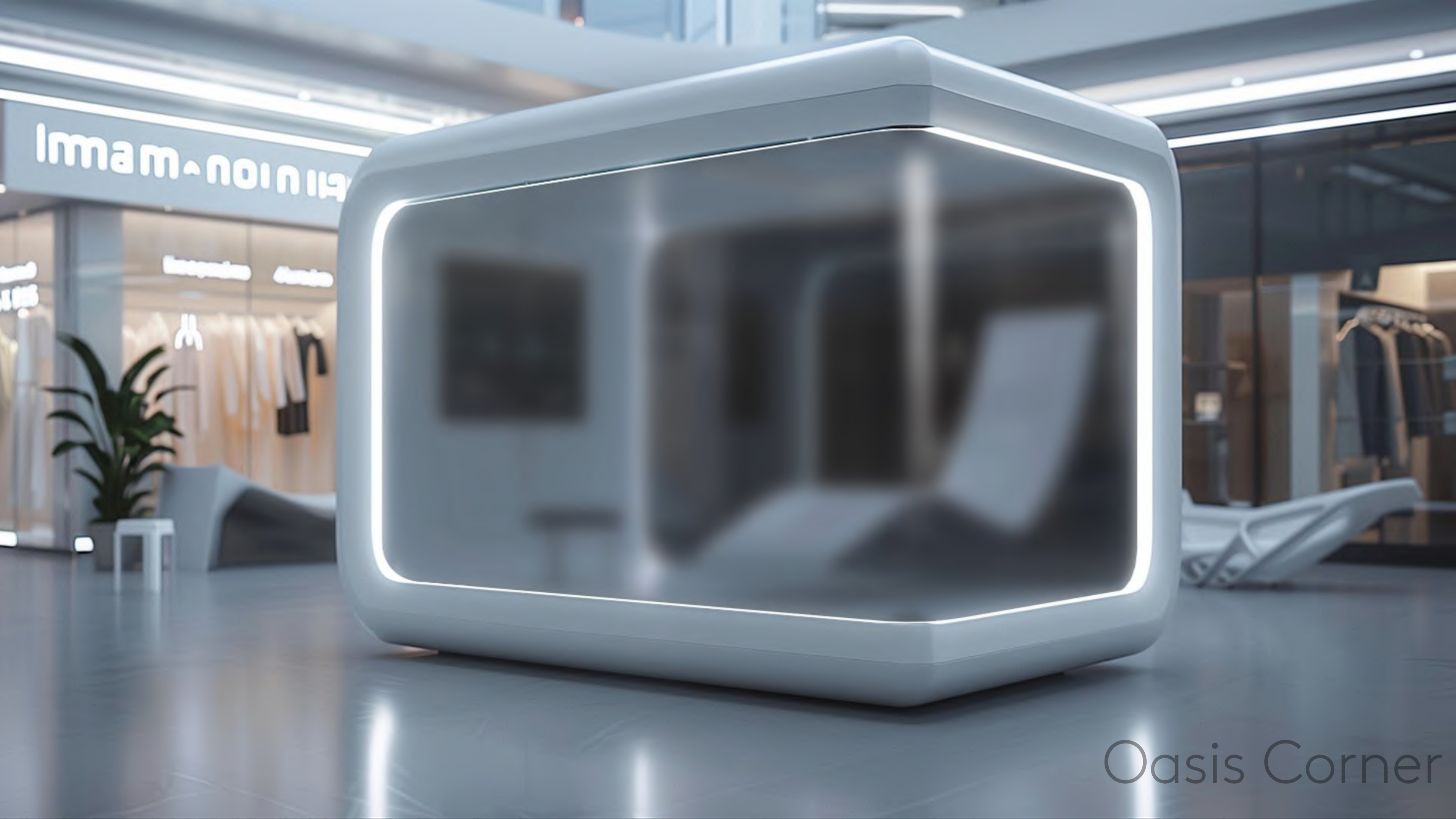

Imam

Oasis Corner

Концептуальные исследования





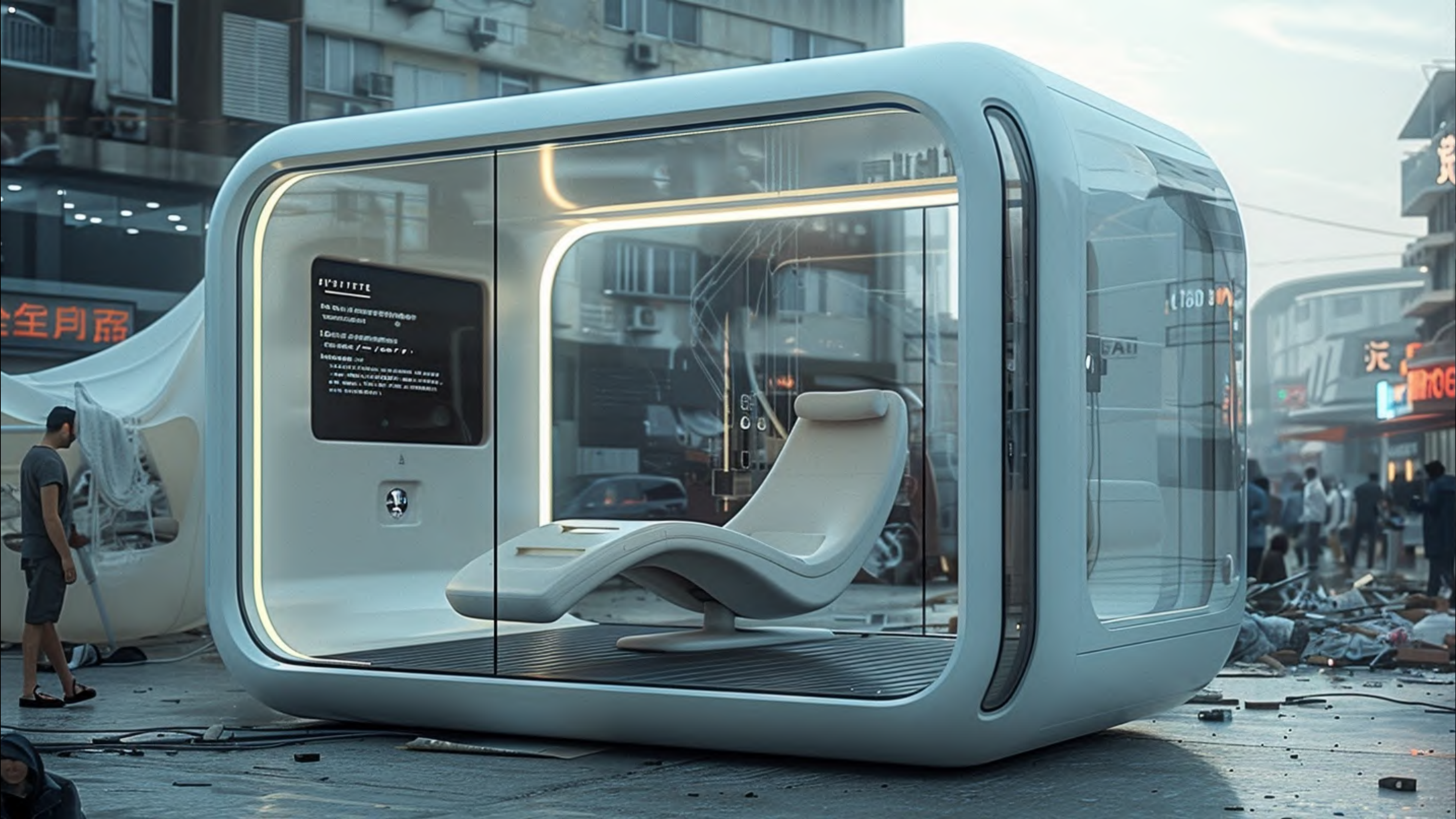

ИЗМЕНЕ
ПО ДИСТАНЦИОННОМУ
УПРАВЛЕНИЮ
1. ДАННЫЕ ОБ АВТОМОБИЛЕ
2. ДАННЫЕ ОБ УЧАСТНИКЕ
3. ДАННЫЕ ОБ УЧАСТКЕ
4. ДАННЫЕ ОБ УЧАСТКЕ
5. ДАННЫЕ ОБ УЧАСТКЕ
6. ДАННЫЕ ОБ УЧАСТКЕ
7. ДАННЫЕ ОБ УЧАСТКЕ
8. ДАННЫЕ ОБ УЧАСТКЕ
9. ДАННЫЕ ОБ УЧАСТКЕ
10. ДАННЫЕ ОБ УЧАСТКЕ

全月器

160

元



ΒΡΑΙΟ ΘΥ
ΒΙΟΓΥΓΗΛΗΜΙΤΣ
ΕΙΣΑΓΩΓΗ
ΕΠΙΣΤΡΟΦΗ ΑΠΟ ΕΣ
ΠΡΩ
—
■

— BV
T

0
ΣΥΛΛΗΜΜΕΝΟΙ
ΕΠΙΣΤΡΟΦΗ ΑΠΟ ΕΣ



Что мы можем «предпринимать» вместе?

Gregor Kern

Директор по глобальным продажам

Мобильный: +49 160 9397 10 00

Email: g.kern@acl.de

LinkedIn: [GregorKern](#)

Мы в социальных сетях:

www.facebook.com/acl.gmbh

www.linkedin.com/company/acl-gmbh

DEL

Always a Step Ahead



MADE IN GERMANY